

### A型

本図は、右付きタイプです。

### 製品種類

③ 給水管 サイズ	⑤ 充填材	③ 給水管材質	- 接続タイプ	- 日水協認証品の 型式及び略号	① 外筒 (H)	長さ (mm)		- 色
						L <sub>1</sub>	L <sub>2</sub>	
13 (Rp1/2)	発泡ウレタン	硬質ポリ 塩化ビニル管 (HIVP)	A型	-	70角	900	650	アイボリー
						1200	950	
						900	650	ミカゲ
						1200	950	

備考1 補助蛇口は、右付きと左付きの2タイプがあります。

### 部材詳細

No.	部材	材質	規格	記号
①	外筒	硬質ポリ塩化ビニル	-	-
②	外筒キャップ (上下)	硬質ポリ塩化ビニル	-	-
◎ ③	給水管 13	硬質ポリ塩化ビニル	JIS K 6742	HIVP
◎ ④	給水栓継手 (MWL/MWT 13)	硬質ポリ塩化ビニル	JIS K 6743	HITS
⑤	充填材	発泡ウレタン	-	-

◎印は、水道水と接水する部材を示しています。

品名	補助蛇口付き水栓柱- A 型 内部配管: 硬質ポリ塩化ビニル管
名称	製品図
東栄管機株式会社岐阜工場	

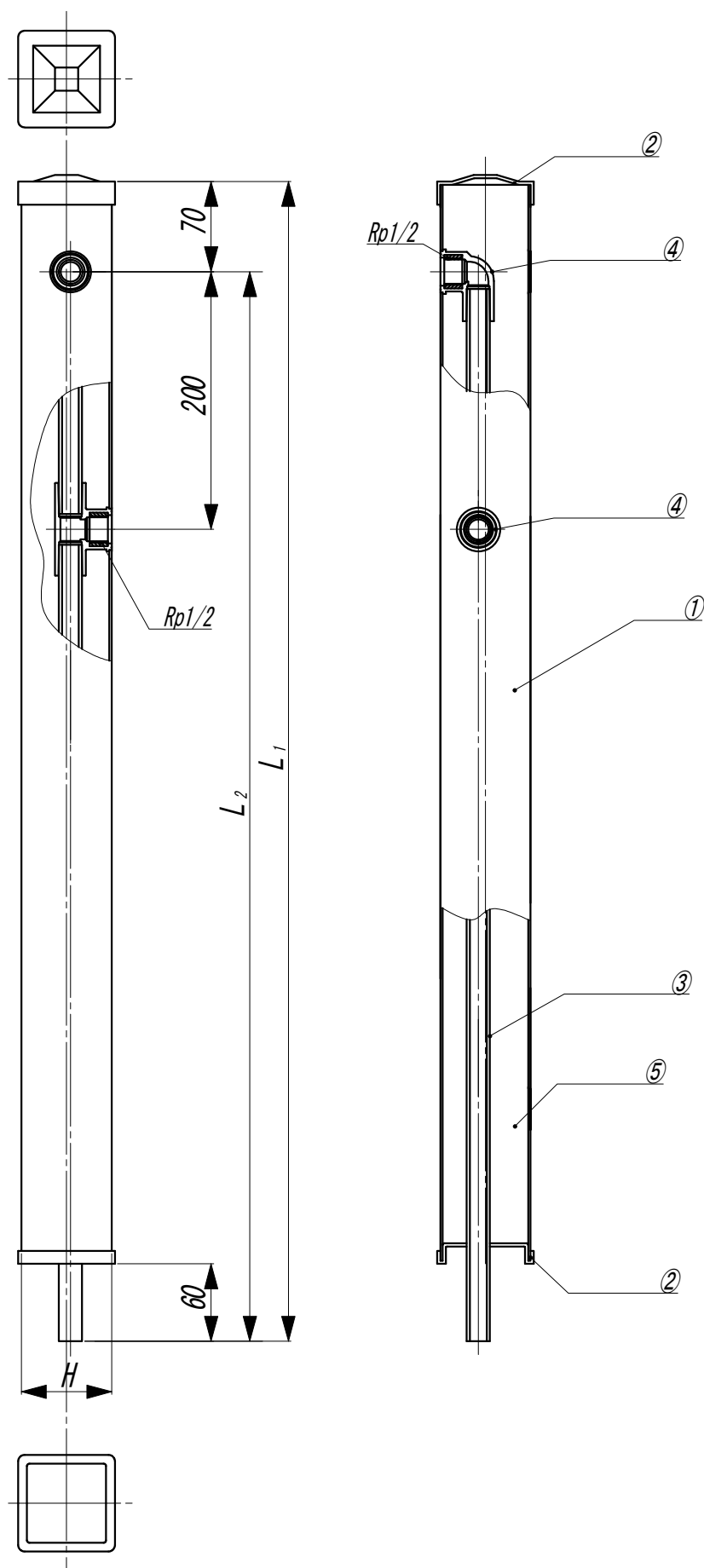

### C型

本図は、右付きタイプです。

### 製品種類

③ 給水管 サイズ	⑤ 充填材	③ 給水管材質	- 接続タイプ	- 日水協認証品の 型式及び略号	① 外筒 (H)	長さ (mm)		- 色
						L <sub>1</sub>	L <sub>2</sub>	
13 (Rp1/2)	発泡ウレタン	硬質ポリ 塩化ビニル管 (HIVP)	C型	-	70角	900	830	アイボリー
						1200	1130	
						900	830	ミカゲ
						1200	1130	

備考1 補助蛇口は、右付きと左付きの2タイプがあります。

### 部材詳細

No.	部材	材質	規格	記号
①	外筒	硬質ポリ塩化ビニル	-	-
②	外筒キャップ (上下)	硬質ポリ塩化ビニル	-	-
◎ ③	給水管 13	硬質ポリ塩化ビニル	JIS K 6742	HIVP
◎ ④	給水栓継手 (MNL/MWT 13)	硬質ポリ塩化ビニル	JIS K 6743	HITS
⑤	充填材	発泡ウレタン	-	-

◎印は、水道水と接水する部材を示しています。

品名	補助蛇口付き水栓柱- C 型 内部配管：硬質ポリ塩化ビニル管
名称	製品図
東栄管機株式会社岐阜工場	