

(単位 : mm)

呼び径	D	d1	e	l	Z1	Z2	R
◎ 100	114 ±0.4	116 最小114.5	50 最小48	75 最大100	119 最小98	37 最小30	60
◎ 150	165 ±0.5	167 最小165.7	60 最小58	93 最大120	125 最小117	55 最小50	90

注1. ◎印・・・JSWAS K-1:2010規格品。

2. 表中の最小・最大の各数値は規格値です。

図名

30度自在曲管 (30 SRF)

東栄管機株式会社

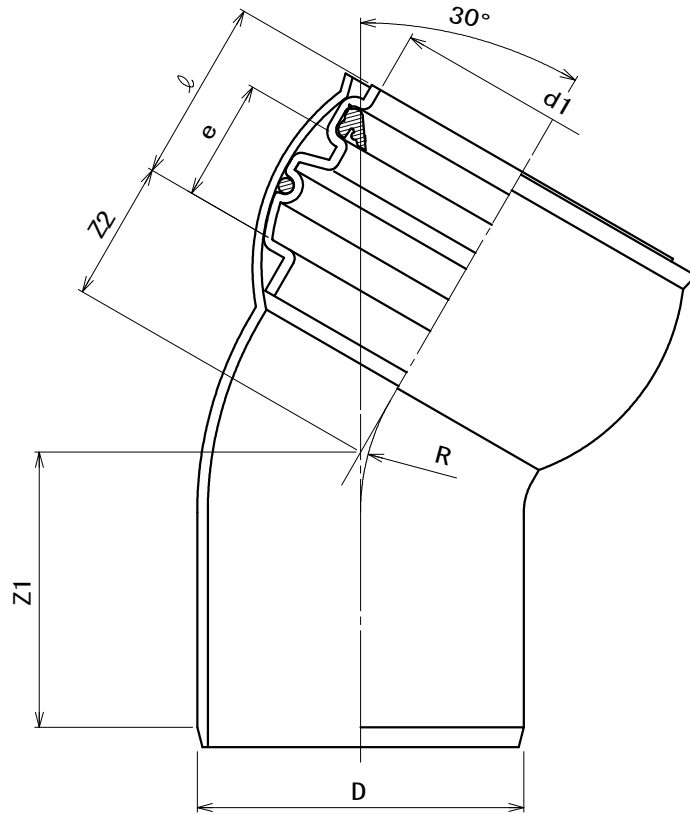

(単位 : mm)

呼び径	D	d1	e	l	Z1	Z2	R
○◎ 200	216 ±0.7	219 最小216.9	81 最小69	121 最大145	182 最小140	89 最小75	148
○※ 250	267 ±0.9	269.1 最小268.1	128 最小59	176 最大205	220 最小205	85 最小70	174

注1. ◎印・・・JISWAS K-1:2010規格品。

2. ※印・・・自社規格品。

3. ○印・・・二次加工品。

4. 表中の最小・最大の各数値は規格値です。

図名

30度自在曲管 (30 SRF)

東栄管機株式会社

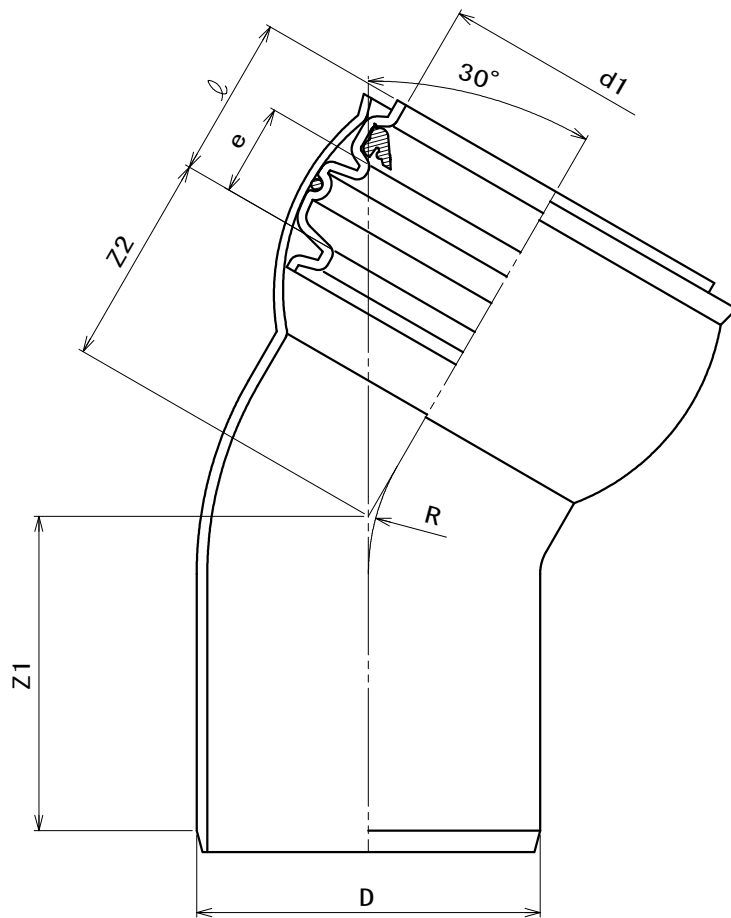

(単位 : mm)

呼び径	D	d1	e	l	Z1	Z2	R
○ ※ 300	318 ±1.0	321.2 最小319.3	82 最小62	147 最大225	291 最小276	197 最小182	199

注1. ※印・・・自社規格品。

2. ○印・・・二次加工品。

3. 表中の最小・最大の各数値は規格値です。

図名

30度自在曲管 (30 SRF)

東栄管機株式会社