

(単位 : mm)

呼び径	D	d1	e	l	Z1	L
◎ 100	114 ±0.4	116 最小114.5	50 最小48	75 最大100	110 最小90	191
△◎ 150	165 ±0.5	167 最小165.7	60 最小58	93 最大120	125 最小110	228

注1. ◎印・・・JSWAS K-1:2010規格品。

2. △印・・・本体：二次加工品／球体：射出成形品。

3. 表中の最小・最大の各数値は規格値です。

図名

0度自在曲管 (0 SRF)

東栄管機株式会社

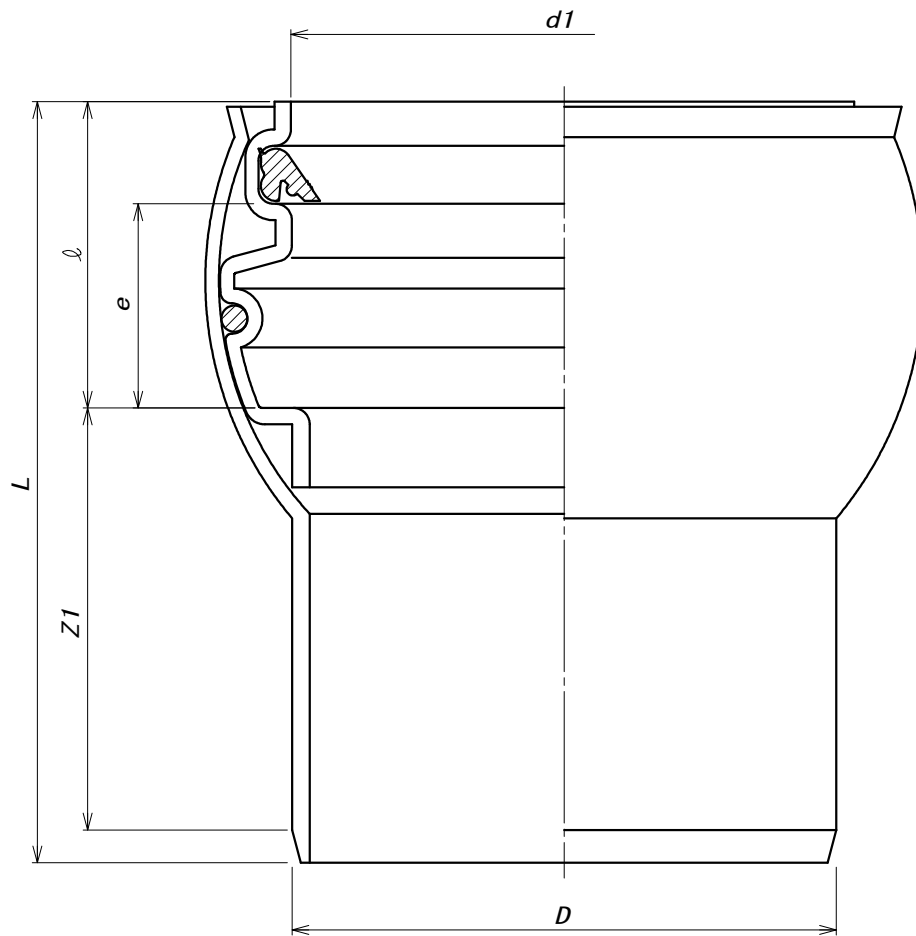

(単位 : mm)

呼び径	D	d1	e	l	Z1	L
○◎ 200	216 ±0.7	219 最小216.9	81 最小69	121 最大145	168 最小125	302
○※ 250	267 ±0.9	269.1 最小268.1	128 最小59	176 最大205	216 最小201	408

注1. ◎印・・・JSWAS K-1:2010規格品。

2. ※印・・・自社規格品。

3. ○印・・・二次加工品。

4. 表中の最小・最大の各数値は規格値です。

図名

0度自在曲管 (0 SRF)

東栄管機株式会社

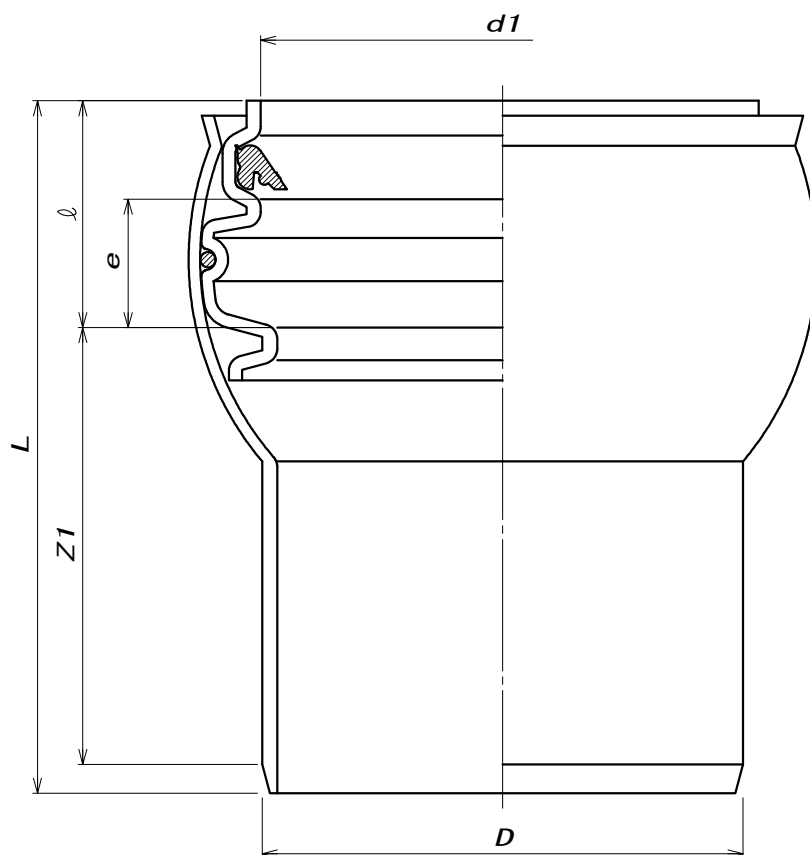

(単位 : mm)

呼び径	D	d1	e	l	Z1	L
○ ※ 300	318 ±1.0	321.2 最小319.3	82 最小62	147 最大225	289 最小274	455

- 注1. ※印・・・自社規格品。  
 2. ○印・・・二次加工品。  
 3. 表中の最小・最大の各数値は規格値です。

図名

0度自在曲管 (0 SRF)

東栄管機株式会社