

(単位 : mm)

呼び径	D	d1	e	l	Z1	Z2	R
◎ 150	165 ±0.5	167 最小166	65 最小58	100 最大108	227 ±15	75 最小60	90

- 注1. ◎印・・・JSWAS K-1:2010規格品。
 2. 表中の最小・最大の各数値は規格値です。

図名

60度曲管 (60 SR)

東栄管機株式会社

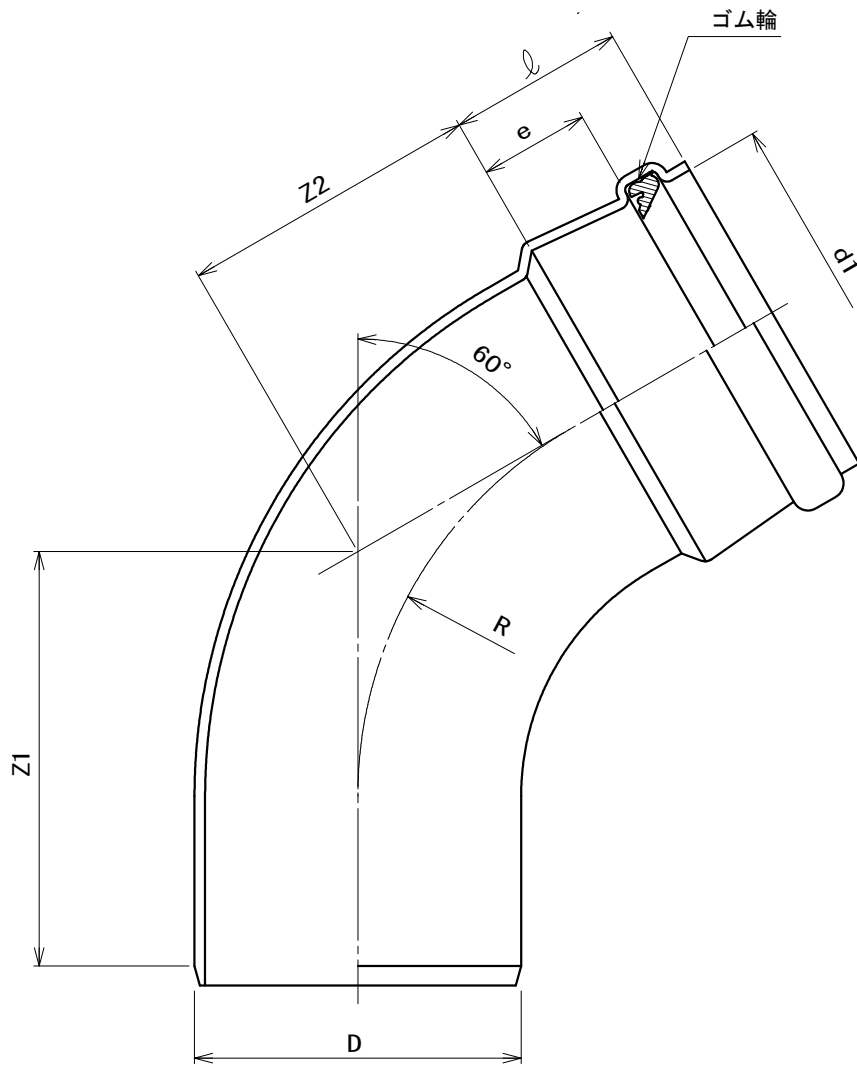

(単位 : mm)

呼び径	D	d1	e	l	Z1	Z2	R
◎ 200	216 ±0.7	219 最小218	77 最小69	121 最大126	274 ±15	202 最小75	280

注1. ◎印・・・JSWAS K-1 : 2010規格品。

2. ○印・・・二次加工品。

3. 表中の最小・最大の各数値は規格値です。

図名

60度曲管 (60 SR)

東栄管機株式会社

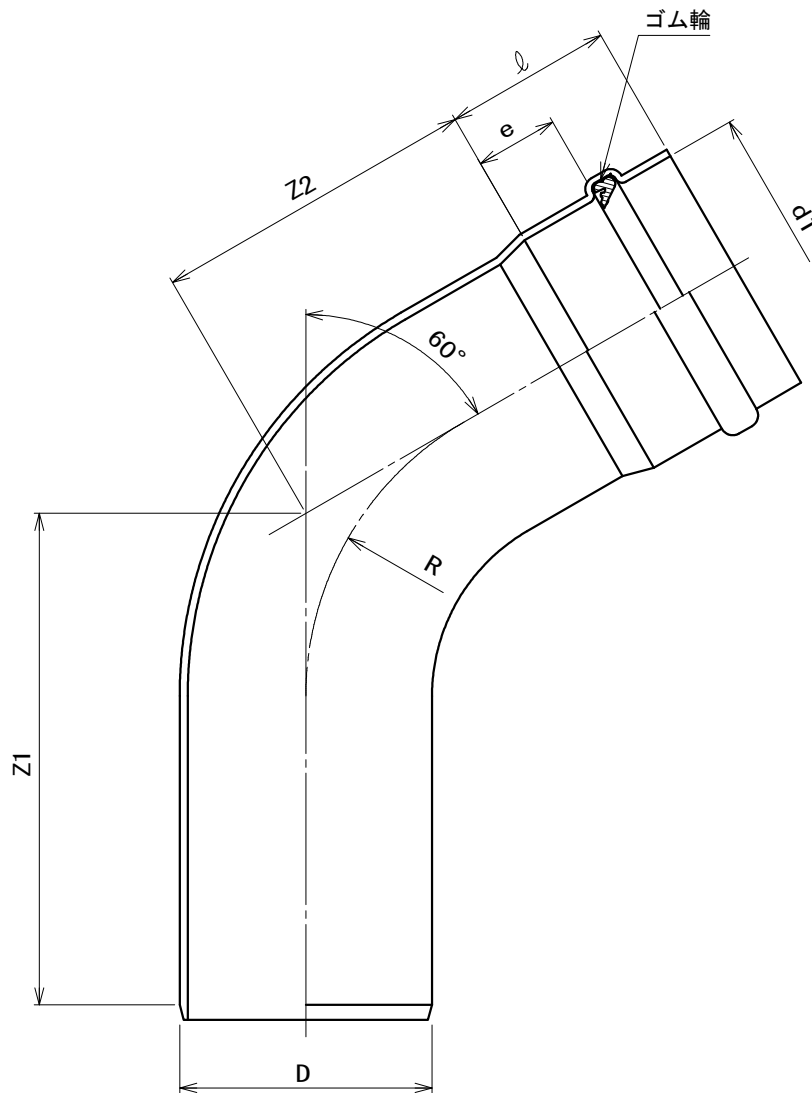

(単位:mm)

呼び径	D	d1	e	l	Z1	Z2	R
○ ☆ 250	267 ±0.9	270 最小268.1	88 最小59	180 最大205	520 最小505	345 最小330	335
○ ※ 300	318 ±1.0	320.6 最小319.3	94 最小62	187 最大225	530 最小515	370 最小355	400

注1. ☆印・・・AS 37:2010規格品。

2. ※印・・・自社規格品。

3. ○印・・・二次加工品。

4. 表中の最小・最大の各数値は規格値です。

図名

60度曲管 (60 SR)

東栄管機株式会社