

(単位 : mm)

呼び径	D	d1	e	l	Z1	Z2	R
◎ 150	165 ±0.5	167 最小166	65 最小58	100 最大108	159 ±15	30 最小15	90
○◎ 200	216 ±0.7	219 最小218	77 最小69	121 最大126	187 ±15	55 最小25	148

注1. ◎印・・・J SWAS K-1 : 2010規格品

2. ○印・・・二次加工品

3. 表中の最小・最大の各数値は規格値です。

図名

30度曲管 (30 SR)

東栄管機株式会社

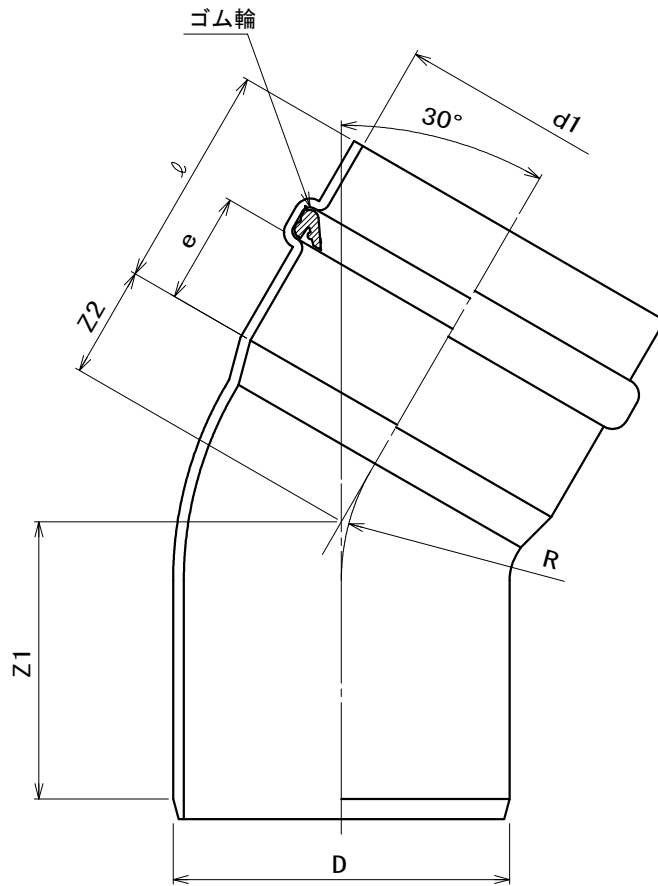

(単位 : mm)

呼び径	D	d1	e	l	Z1	Z2	R
○ ☆ 250	267 ^{±0.9}	270 最小268.1	88 最小59	180 最大205	220 最小205	89 最小71	174
○ ☆ 300	318 ^{±1.0}	320.6 最小319.3	94 最小62	187 最大225	291 最小276	155 最小140	199

注1. ☆印・・・AS 37:2010規格品。

2. ○印・・・二次加工品。

3. 表中の最小・最大の各数値は規格値です。

図名

30度曲管 (30 SR)

東栄管機株式会社