

(単位：mm)

呼び径	D	d1	e	l	Z1	Z2	R
◎ 150	165 ^{±0.5}	167 最小166	65 最小58	100 最大108	129 ^{±15}	30 最小15	90
○◎ 200	216 ^{±0.7}	219 最小218	77 最小69	121 最大126	149 ^{±15}	35 最小25	148

注1. ◎印・・・JSWAS K-1：2010規格品。

2. ○印・・・二次加工品。

3. 表中の最小・最大の各数値は規格値です。

図名

15度曲管 (15 SR)

東栄管機株式会社

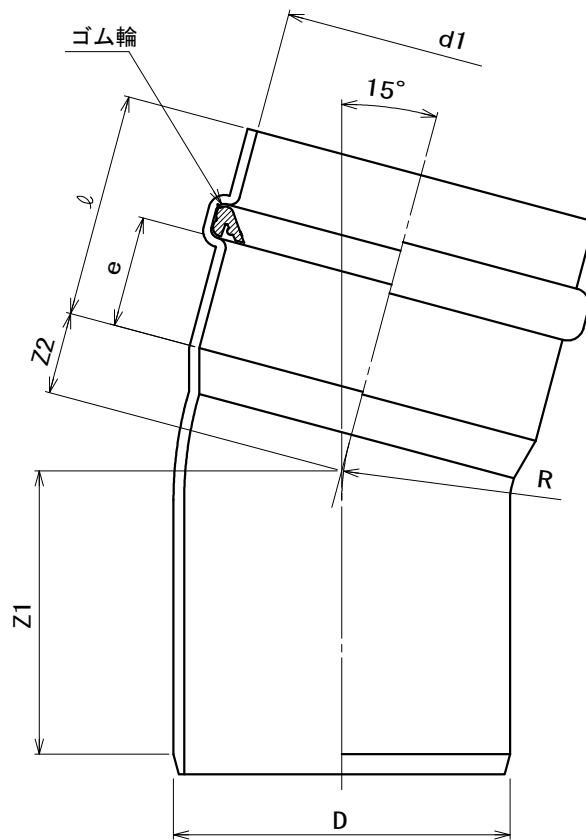

(単位 : mm)

呼び径	D	d 1	e	l	Z 1	Z 2	R
○ ☆ 250	267 ±0.9	270 最小268.1	88 最小59	180 最大205	202 最小187	67 最小52	174
○ ☆ 300	318 ±1.0	320.6 最小319.3	94 最小62	187 最大225	291 最小276	127 最小112	199

注1. ☆印・・・AS 37 : 2010規格品。

2. ○印・・・二次加工品。

3. 表中の最小・最大の各数値は規格値です。

図名

15度曲管 (15 SR)

東栄管機株式会社