

(単位 : mm)

呼び径	D	d1	e	l	Z1	Z2	R
◎ 150	165 ±0.5	167 最小166	65 最小58	100 最大108	191 ±15	55 最小40	90

注1. ◎印・・・JSWAS K-1:2010規格品

2. 表中の最小・最大の各数値は規格値です。

図名

45度曲管 (45 SR)

東栄管機株式会社

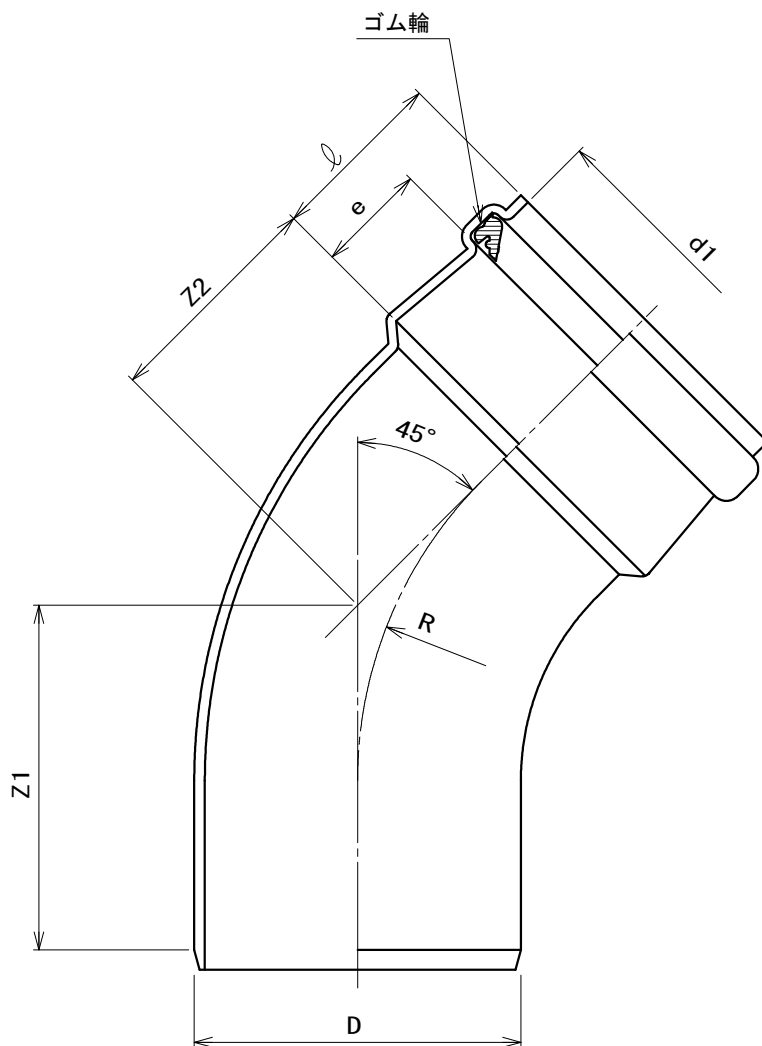

(単位 : mm)

呼び径	D	d1	e	l	Z1	Z2	R
◎ 200	216 ±0.7	219 最小218	77 最小69	121 最大126	228 ±15	167 最小55	280

注1. ◎印・・・JSWAS K-1:2010規格品。

2. ○印・・・二次加工品。

3. 表中の最小・最大の各数値は規格値です。

図名

45度曲管 (45 SR)

東栄管機株式会社

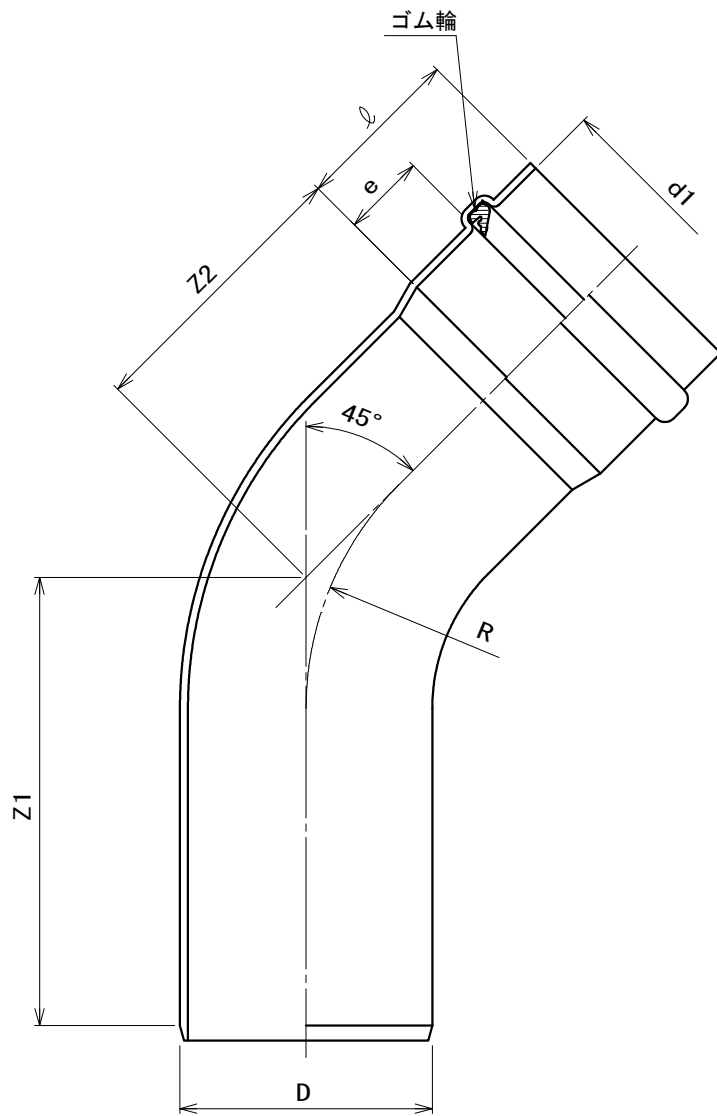

(単位: mm)

呼び径	D	d1	e	l	Z1	Z2	R
○☆ 250	267 ±0.9	270 最小268.1	88 最小59	180 最大205	475 最小460	300 最小285	335
○☆ 300	318 ±1.0	320.6 最小319.3	94 最小62	187 最大225	510 最小495	325 最小310	400

注1. ☆印・・・AS 37:2010規格品。

2. ○印・・・二次加工品。

3. 表中の最小・最大の各数値は規格値です。

図名

45度曲管 (45 SR)

東栄管機株式会社