

射出成形品

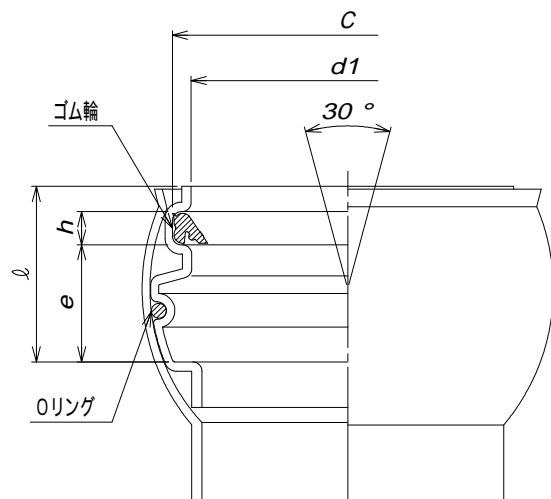

二次加工品

(単位 : mm)

| 呼び径 | d1 | e | ℓ | C | h |
|-----|------------------|-------------|--------------|-------|----|
| 100 | 116 最小114.5 | 50 最小48 | 75 最大100 | 130 | 16 |
| 150 | 167 最小165.7 | 60 最小58 | 93 最大120 | 188 | 20 |
| 200 | 219 最小216.9 | 81 最小69 | 121 最大145 | 243.5 | 24 |
| 250 | 269.1 最小268.1 | 128 最小59 | 176 最大205 | 299.5 | 28 |
| 300 | 321.2 最小319.3 | 82 最小62 | 147 最大225 | 354.6 | 47 |

注1. 印・・・J S W A S K - 1 : 2 0 1 0 規格に対応

2. 印・・・自社規格

図名

自在受口共通寸法図

東栄管機株式会社